



## Ficha técnica de producto

### Mobiliario Urbano

#### Jardineras

### Jardinera Bola 1200

GMJB1200

#### Características técnicas:

Peso vacía: 25 Kg

Capacidad: 580L

Material: Polietileno Urbano (mdPE)

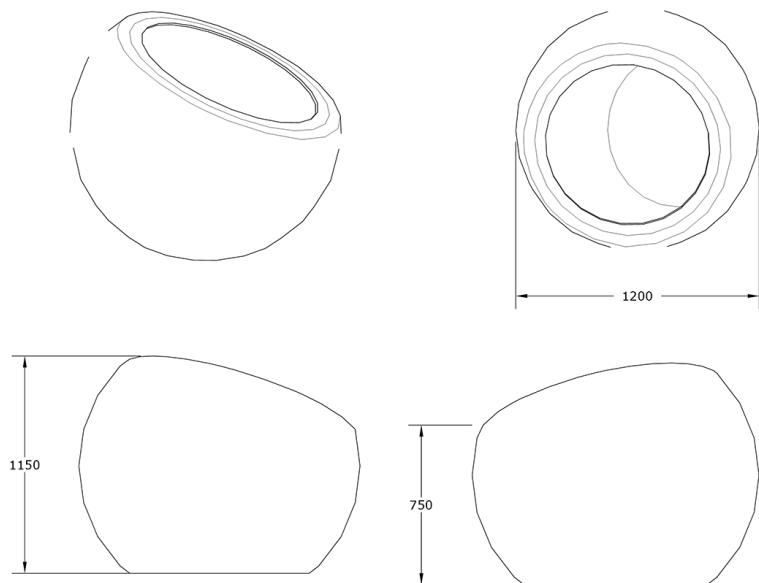

Jardinera monoblock en Polietileno. Modelo esférico. Diferentes acabados en colores sólidos y simulación "Acero Corten". Alta resistencia a la intemperie y al vandalismo. **La bandeja de reserva de cultivo se sirve a parte**

#### Descripción:

Jardinera de polietileno, amplia gama de colores, ligera, fácil de manejar. Varias capacidades 580L y 75L La bandeja de reserva de cultivo se sirve a parte. Modelo no retroiluminable.

#### Montaje:

Fijación al pavimento con tornillería o lastrado.

