

Ficha técnica de producto

Mobiliario Urbano

Cubrecontenedores

Jardinera Concha límite

GMRJCL

Características técnicas:

Peso: 300 kg
Capacidad: 68 L
Material: Piedra Art.+Catadióptrico
Acabado: Granito/Blanco/Arenisca/Negro
Diseño: Gitma-Área de diseño

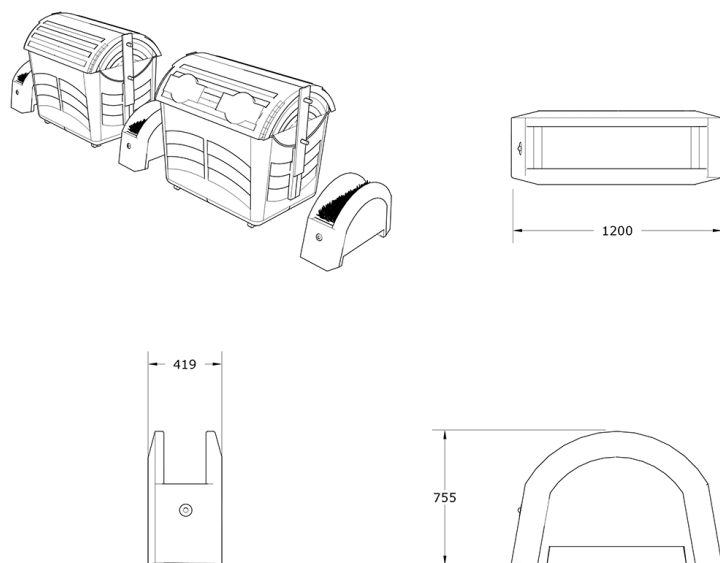

Embellece y protege los contenedores de carga lateral con nuestra jardinera. Acceso para pinzas, oculta laterales, catadióptricos para visión nocturna. Amplio volumen para plantas altas. Funcionalidad y estética en uno.

Descripción:

Jardinera monolítica de Piedra Artificial, modelo Concha Límite, de formas redondeadas, que limita la zona de contenedores y tapando el lateral de estos, compuesto por una única pieza de 300kg de peso y medidas 1200x419x755mm, acabado en granito, fabricado en hormigón armado y/o reforzado según tipología de producto, conforme norma UNE-EN 13198:2004 y UNE-EN13369:2018, simplemente posado, sin obra civil. Tratamiento superficial, decapado con arena.

Montaje:

instalar fijando al suelo mediante varilla corrugada y pegar con cemento cola, asegurando una sujeción segura y duradera.

