



## Ficha técnica de producto

**Ocio Urbano**  
Parques Infantiles mobiliario

### Parque infantil Serpiente Anaconda

GOMSA20

#### Características técnicas:

Material: Polietileno Urbano (mdPE)  
Dimensiones del juego en planta: 5,4 m x 3,4 m  
Altura máxima del juego: 0,98 m  
Superficie zona de seguridad: 30m<sup>2</sup> (9m x 7m)

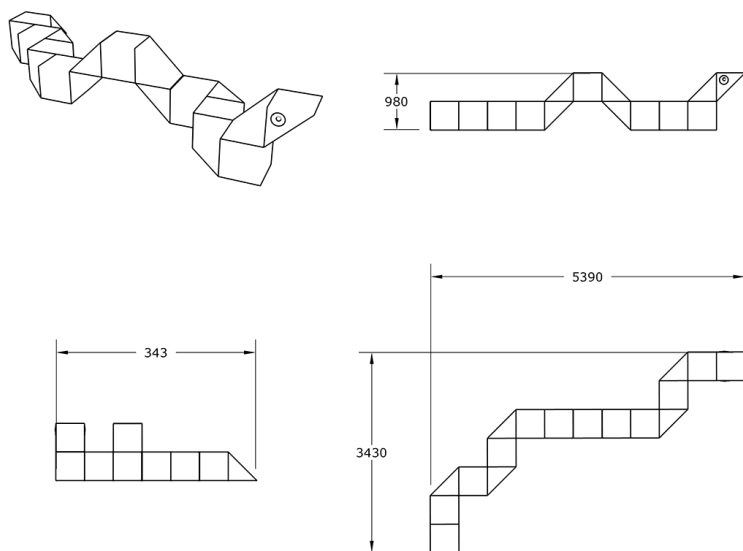

Parque infantil modular. Fabricado en Polietileno de media densidad. Combina a un mismo nivel pasos de equilibrio y rampas de tobogán ,conceptos de psicomotricidad. Se reconoce la forma de una serpiente.

#### Descripción:

Un cubo, un prisma, un cilindro y un puente forman infinitos conjuntos de colores atractivos. Los niños reconocen las formas creadas a través de las figuras geométricas básicas. El parque llama poderosamente la atención de los pequeños y les invita a imaginar escenarios, y a jugar generando actividad física y mental. Nuestros juegos no tienen elementos en movimiento, lo que ofrece una especial protección para los más pequeños permitiendo el acceso a menores discapacitados, y a adultos en toda el área del juego. Todas las superficies son suaves, cálidas y sin aristas

#### Montaje:

Anclado o lastrado según características del emplazamiento. Unión entre piezas mecánica por su interior no accesible.

