



Ficha técnica de producto

Mobiliario Urbano

Jardineras

Jardineras Parque 1500

GMJP1500

Características técnicas:

Peso: 300 kg

Capacidad: 171 L

Material: Piedra Artificial

Acabado: Granito/Blanco/Arenisca/Negro

Diseño: Gitma-Área de diseño

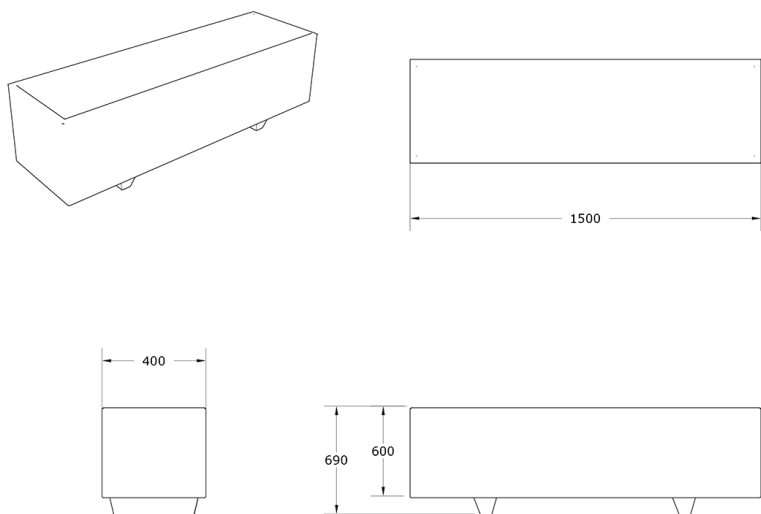

Jardineras monolíticas modulares de piedra artificial y líneas básicas.

Descripción:

Jardineras rectangulares de piedra artificial. Elevación con patas para el paso de agua y para facilitar su transporte. Con posibilidad de adecuación de la jardineras para la instalación de sistemas de riego automático.

Montaje:

Simplemente posada, sin obra civil.

