

## Mobiliario Urbano / Papeleras / Papelera Estrada

Papelera modular de conjunto para banco estrada; formada por base de hormigón y cestos de acero inox. Ver más.



### Características técnicas:

Peso: 118 Kg

Capacidad: 37L

Material: Piedra Artificial + Acero Inox

Diseño: GITMA Área de diseño

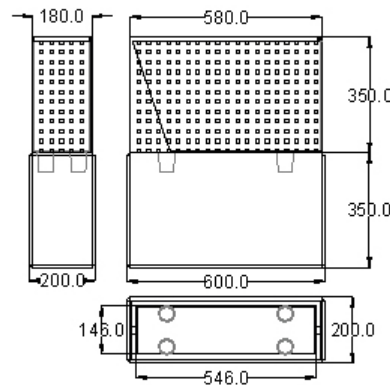

### Descripción:

Papelera modular de forma geométrica que guarda estética de banco Estrada Pata estrada y dos cestos, uno perforado de cuadradillo exterior y uno liso abatible, para uso con o sin bolsa, en el exterior.

### Montaje:

Pegado con cemento cola